

THE ORIGINAL
IONAIR 

UN AIR NATURELLEMENT PUR

avec le systèmes **ionair**[®]

Air Quality System (AQS)

Comfort Climate System (CCS)

Interieur Design

Energy Savings



UN AIR NATURELLEMENT PUR

Un air frais, sain et dont on a neutralisé les odeurs, adapté aux besoins individuels, réglable et contrôlable – avec **ionair®**.
Un système protégé au niveau international par des données et qui a fait ses preuves depuis plus de 17 ans.

Avantages de **ionair®** AQS

- Meilleure qualité de l'air
- Hygiène de l'air
- Neutralisation des odeurs
- Paramétrage de l'air ambiant pour le confort
- Agencement personnalisé du plafond
- Économie de coûts et d'énergie

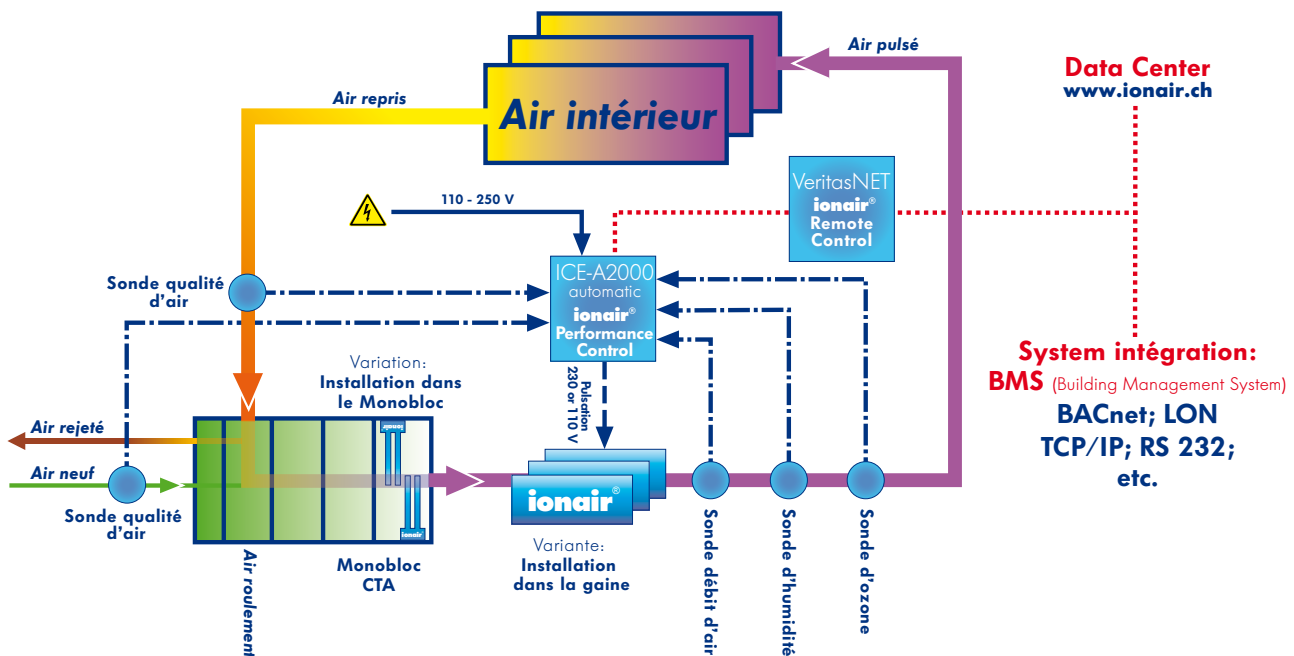

Éléments de contrôle



ICE/A2000

Régulation automatique pour une intensité optimale de l'ionisation.



VeritasNET/ BACnet

DFÜ surveillance des données du processus VeritasNET via Internet et un data center qui assurent un fonctionnement fiable et confortable.

Modules intégrés



Par exemple IMG8

Installation directement dans l'unité centrale ou dans la conduite d'air pulsé.

Hôtels
Aéroports
Centres d'achats
Casinos
Hôpitaux
Industrie
Immeubles de bureaux
Centres commerciaux
Centres de conférences
Musées
Salles de concerts
Salles polyvalentes
Salons
Spas et centre de forme
Installations sportives

Production d'air régulé ionair®

De l'air extérieur et/ou de l'air extrait (air sortant) chargé est enrichi par le système **ionair®** en ions négatifs et ions oxygène positifs en fonction de la situation. Un processus de purification optimal assure la formation stable de complexes de molécule d'oxygène actifs (groupes). L'air pur et frais se crée sans rayons UV et sans additifs chimiques: **ionair®** préserve la nature.

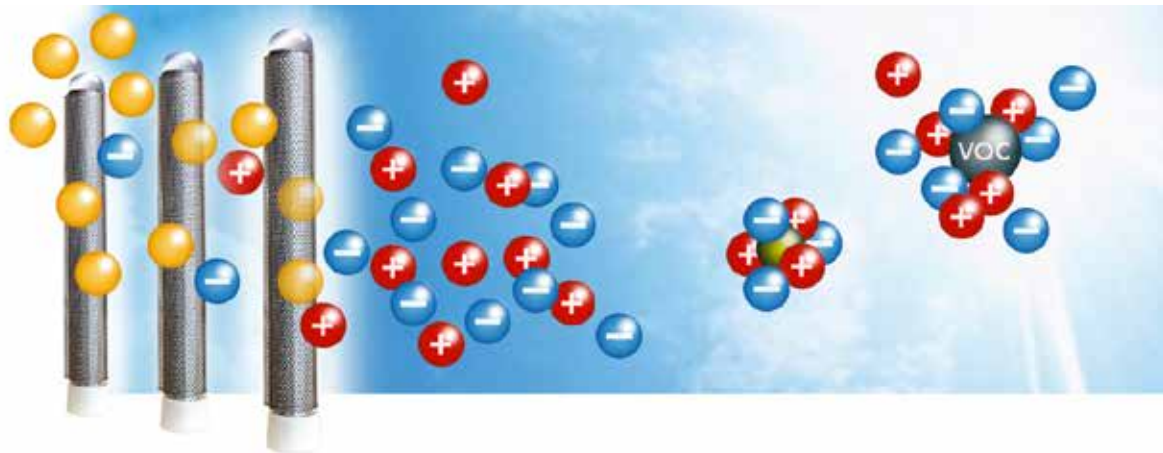

Purification de l'air (élimination des germes)

Des micro-organismes forment de ce que l'on appelle des noyaux de condensation dans l'air que des ions d'oxygène serrent. Une élimination efficace de germes, de bactéries, de pores de moisissure dans l'air, est obtenue.

Sédimentation – Dénaturalisation

Centres de fitness

Salles de commandes

Cinémas

Neutralisation des odeurs

Les matières organiques volatiles (VOC) sont neutralisées par le craquage et l'oxydation. Suppression des substances nocives et odorantes.

Oxydation – Neutralisation

Ionisation (Élimination des polluants)

L'appareil respiratoire de l'homme et de l'animal réagissent positivement et avec une sensation de bien-être à l'air ionisé. Ils respirent de l'air frais et sain, qui permet aussi une capacité de concentration plus élevée.

Confort – Santé

Analyse des teneurs en VOC et en micro-organismes

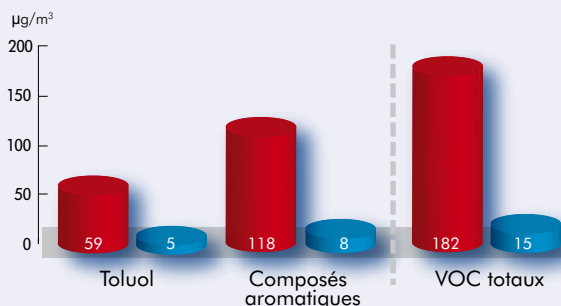

Source/référence : Siemens Messung, Berlin : le 27. 09.2000

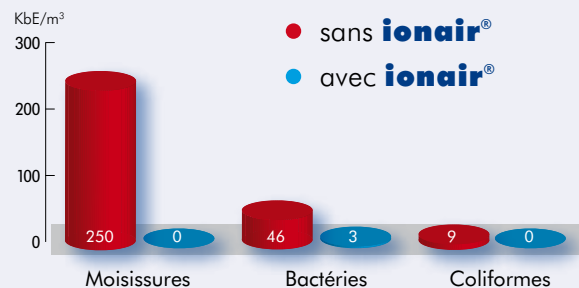

KbE : éléments sources de germes (keimbildende Elemente)
Source/référence : Siemens Messung, Berlin : le 31.02.2002

Ce que réalise ionair® AQS

- Plus de 92% de réduction des VOC totaux (composés organiques volatils)
- Près de 100% de réduction des moisissures
- Plus de 90% de réduction des bactéries et des coliformes
- Pas de charges d'ozone significatives
- Charge de CO₂ inférieure à 900 ppm grâce à l'utilisation d'air pulsé ciblé

Variantes d'installation

Les modules **ionair®** peuvent être installés dans toutes les positions, dans de nouveaux systèmes ou des installations de climatisation existantes.

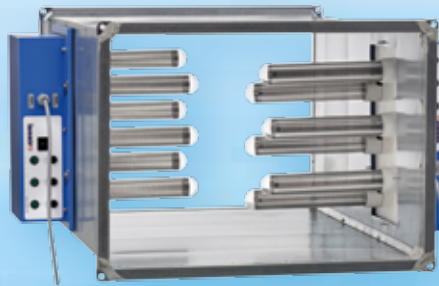

| Installation avec des cadres inox poudrés dans la canalisation



| En extérieur, nous recommandons spécialement l'usage d'une armoire de commande de protection (IP 65/IP 41) pour les unités de contrôle et de régulation



| Installation avec des cadres en synthétique sur Amaflex



| Installation avec des cadres en alu-Z sur matériaux isolants



| Installation dans un climatiseur existant



| Assemblage sur matériau isolant



| Assemblage dans une section de filtrage à charbon actif modifiée

ionair®
THE ORIGINAL

LK Luftqualität AG

Center of
Staldenhof 3 A
6014 Lucerne
Suisse

Telefon +41 (0)41 261 05 05
Fax +41 (0)41 261 05 07

info@ionair.ch
www.ionair.ch

Member of **ionair®** GROUP:

CRYSTAL NTE

Crystal NTE SA
Promenade de Flusel 36
CH-1008 Jouxens-Mézery (Lausanne)
Telephone +41- 21 637 25 25
Fax +41- 21 637 25 28
info@crystal-nte.ch
www.crystal-nte.ch

Les Certificats:



Membre du:

